

Nissan Patrol

Артикул:	R.4114.010 Защита заднего бампера d76+d42 уголки
Кузов:	Все
Год выпуска:	2014
Объем двигателя:	Все
Тип КПП:	Все

СОСТАВ КРЕПЕЖА

1.Болт М12х1,25х30.....	2 Шт.
2.Болт М10х30.....	4 Шт.
3.Болт М6х40.....	2 Шт.
4.Шайба 12.....	2 Шт.
5.Шайба пружинная 12.....	2 Шт.
6.Шайба 10.....	8 Шт.
7.Шайба пружинная 10.....	4 Шт.
8.Шайба 6.....	2 Шт.
9.Шайба пружинная 6.....	2 Шт.
10.Гайка М10.....	4 Шт.
11.Втулка.....	2 Шт.
12.Кронштейн правый.....	1 Шт.
13.Кронштейн левый.....	1 Шт.

ИНСТРУКЦИЯ ПО УСТАНОВКЕ

1. Снять штатный пыльник с правой стороны в задней части автомобиля.
2. Установить правый кронштейн на штатные резьбовые отверстия в задней части правого лонжерона автомобиля при помощи болтов М12 (рис. 1).
3. Установить левый кронштейн на буксировочную петлю на штатные резьбовые отверстия в задней части левого лонжерона автомобиля при помощи штатных болтов (рис. 2).
4. Установить пыльник на штатные места, предварительно сделав прорезь под кронштейн.
5. Выкрутить болты крепления бампера с левой и правой стороны (рис. 3, рис. 4).
6. Установить уголки на кронштейны при помощи болтов М10х30, гаек М10, болтов М6х40 и втулок . Отрегулировать положение уголков.
7. Затянуть все резьбовые соединения. Не использовать пневмо-инструмент (М12-70Нм, М10-50Нм, М6-10Нм).





Рис.1



Рис.2

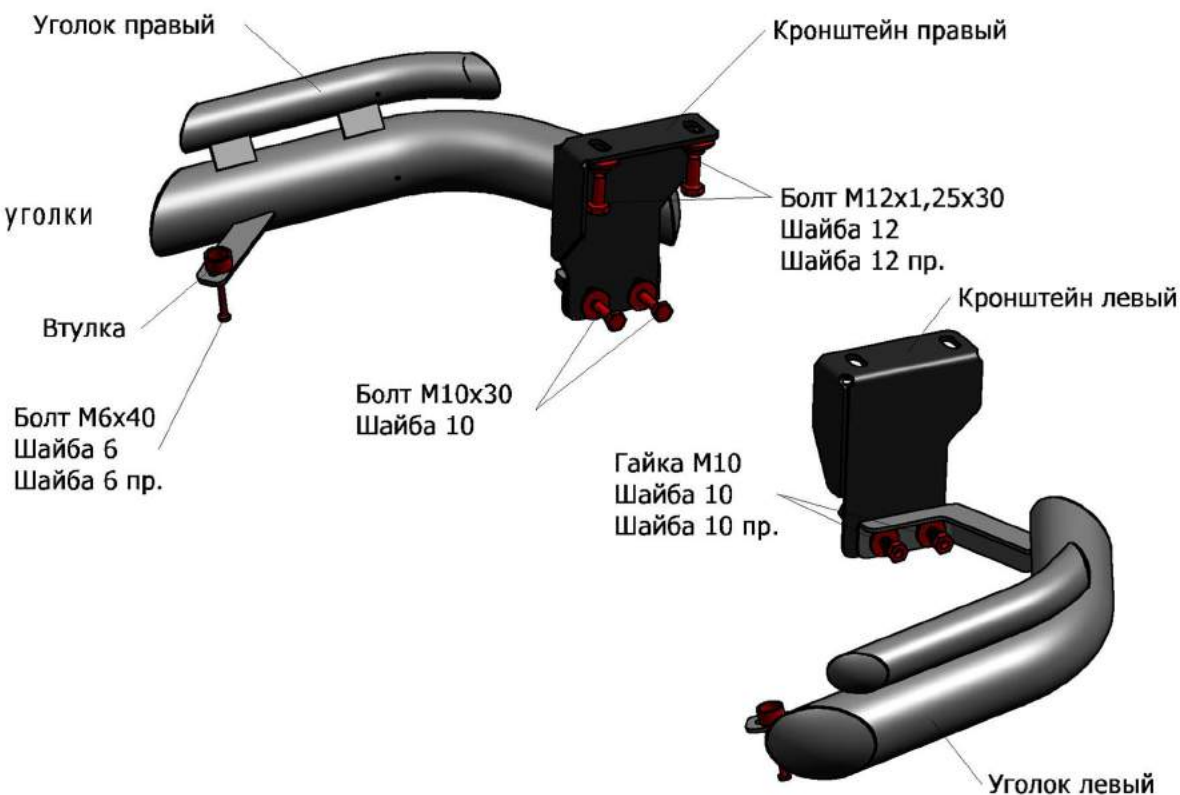

Рис.3



Рис.4